

TurboSiphon®



Réduisez votre facture d'eau chaude en recyclant la chaleur de votre douche !



Soulagez votre ballon, installez TurboSiphon !

Un principe de fonctionnement simple

Installation Classique

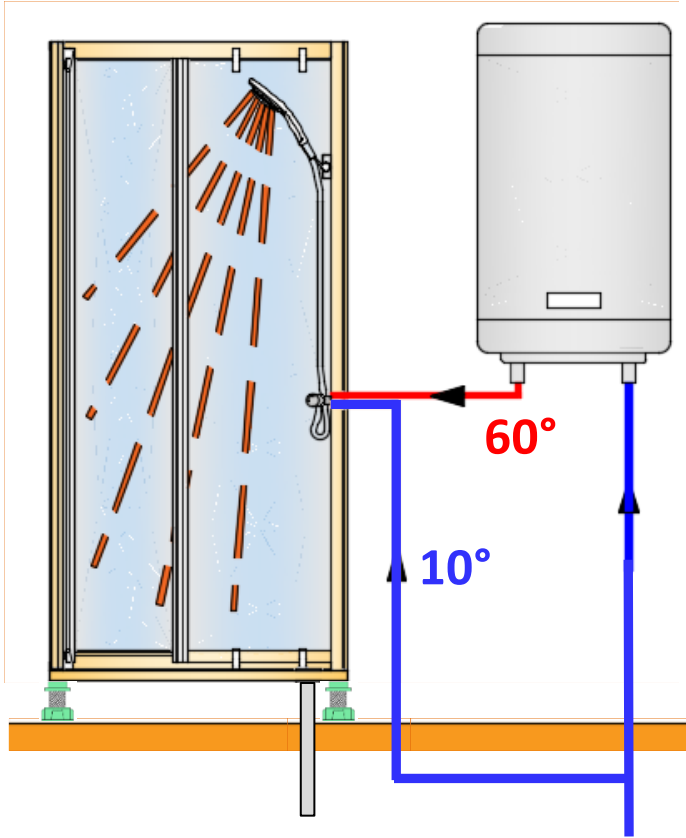

Installation TurboSiphon

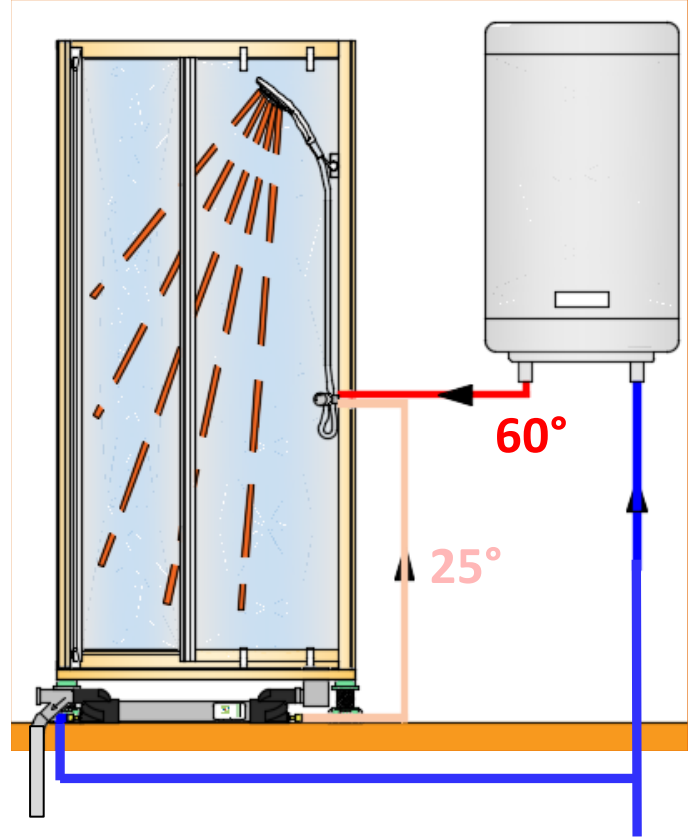

Une mise en œuvre rapide (sans branchement électrique)

Positionnement sous le receveur



Positionnement non solidaire du receveur

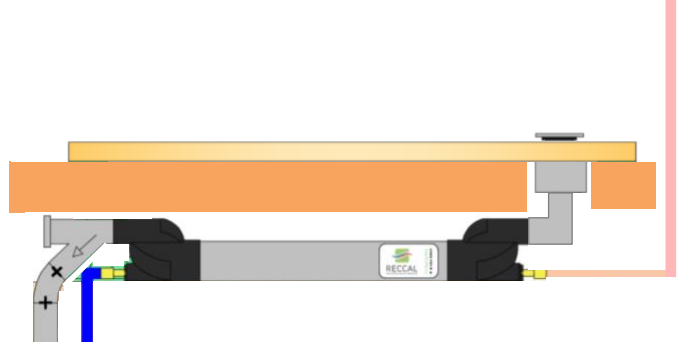

Souplesse d'intégration



Installation sur le côté d'une baignoire



Installation en sous-sol



Installation sous une baignoire



Installation sous le receveur de douche



Dimensions et données techniques

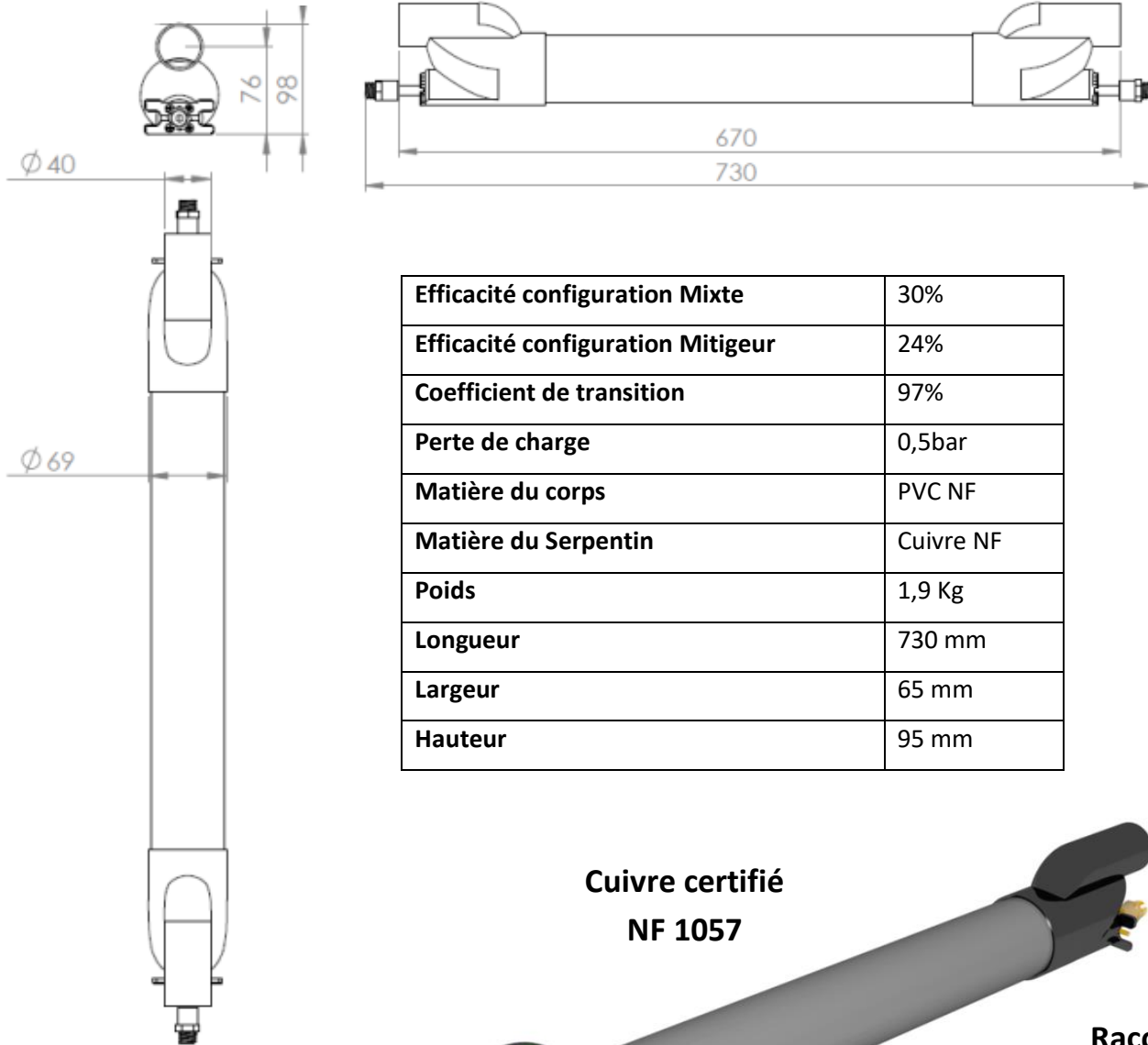

Efficacité configuration Mixte	30%
Efficacité configuration Mitigeur	24%
Coefficient de transition	97%
Perte de charge	0,5bar
Matière du corps	PVC NF
Matière du Serpentin	Cuivre NF
Poids	1,9 Kg
Longueur	730 mm
Largeur	65 mm
Hauteur	95 mm

Raccordement
sanitaire 12 * 17

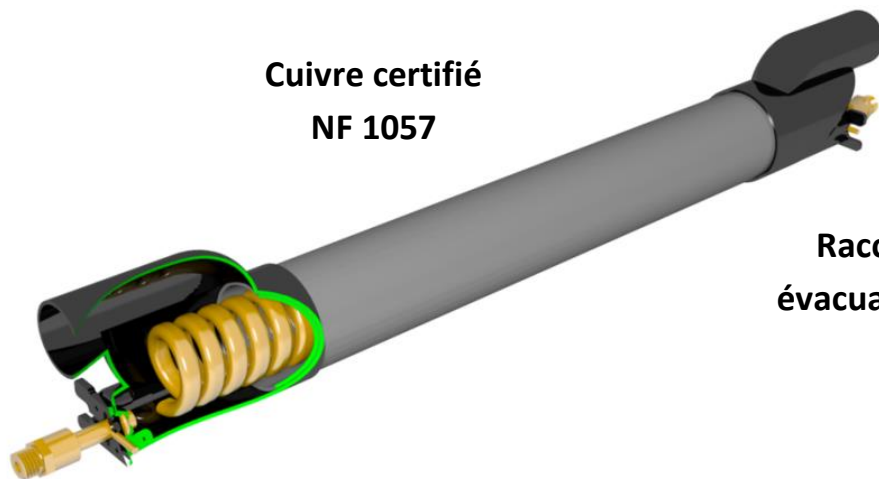

Cuivre certifié
NF 1057

Raccordement
évacuation diam 40



Fabrication Française

RECCAL

58 Avenue du Général Eisenhower

51100 Reims

+33 (0)7 67 16 15 54

WWW.RECCAL.FR

 RECCALTURBOSIPHON